

## CARÉNAGE FRONTAL, CARROSSERIE

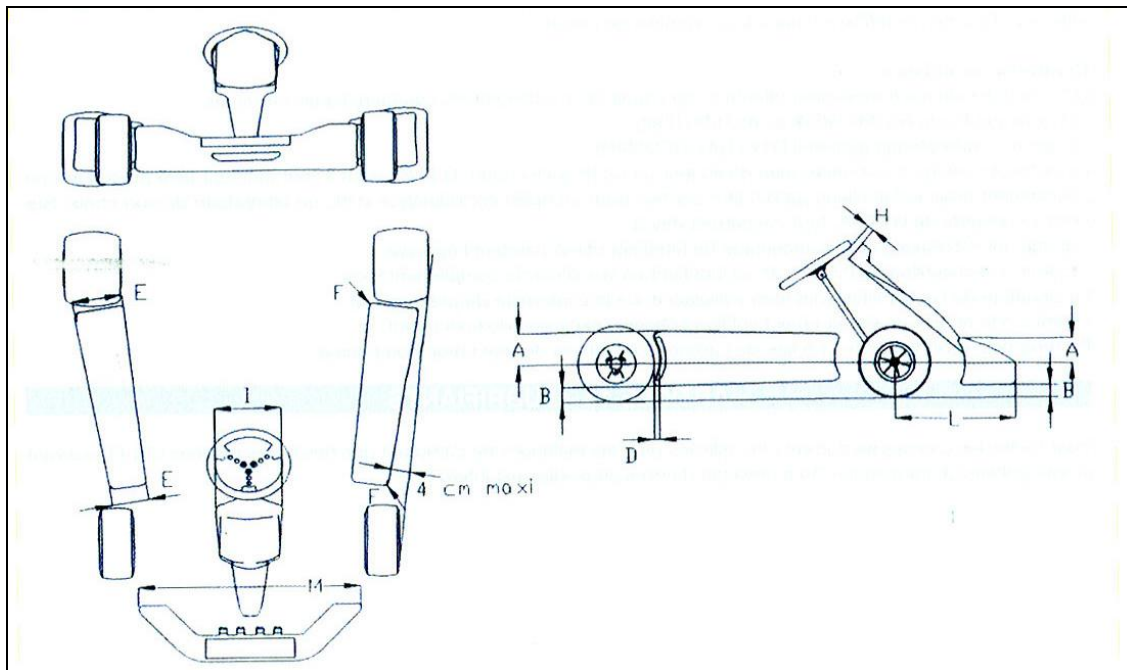

CODE	APPLICATION	COTES en mm	LIMITE	COMMENTAIRES
A1	GEN.	Inférieur au rayon de la roue avant		Avant
A2	GEN.	Inférieur au rayon de la roue arrière		Arrière
B	GEN.	25	Minimum	Pilote à bord
B	2002	40	Maximum	Pilote à bord
B	2003	60	Maximum	Pilote à bord
C	2003	150	Maximum	
D	2002 + M/C	20	Minimum	
D	2002 + 2003	60	Maximum	
D	M/C	50	Maximum	
E	2002	123,5	Minimum	Avant
E	2002	136,5	Maximum	Avant
E	2002	171	Minimum	Arrière
E	2002	189	Maximum	Arrière
E	M/C	100	Minimum	Avant
E	M/C	123	Minimum	Arrière
F	2002 + M/C	5	R.Minimum	
F	2002	20	R.Maximum	
F	M/C	10	R.Maximum	
H	GEN.	50	Minimum	
I	2002	237,5	Minimum	
I	2002	262,5	Maximum	
I	2003	250	Minimum	
I	2003	300	Maximum	
I	M/C	250	Maximum	
L	2002	600	Maximum	
L	2003	650	Maximum	
M	2002 + M/C	817	Minimum	
M	2002 + M/C	903	Maximum	
M	2003	1000	Minimum	
M	2003	Largeur extérieure du train avant	Maximum	

NOTE: Application.

GEN.: s'applique en générale à toutes les catégories

2002: s'applique suivant la règle 2002 voir Titre 2 article 5

2003: s'applique sur les homologations châssis 2003, 2006 voir Titre 2 article 5

M/C: s'applique spécifiquement aux Minikart, Minime et Cadet